



北京服装学院民族服饰博物馆

重点藏品信息表

原 名：杏黄缎凤穿牡丹肚兜

标准名：三蓝打籽绣凤穿牡丹连生贵子菱形杏黄色地肚兜

总账号：MFB 1220

分类号：HAN 760

藏品分类：服饰》配饰

提用人：谢菲

联系方式：15201203664

提用日期：2015/5/26

提用人详细信息：

（请在下面详细填写提用人院系、专业、研究方向、导师、联系方式、提用目的）

院系： 研究生部 专业： 中国少数民族艺术

导师： 贺阳

提用目的： 民族服饰博物馆数据库研究

1 藏品描述

藏品照片正视图：



藏品整体描述文字：（此处为服饰整体描述，含服饰的基本尺寸，款式结构特征，面料，制作工艺，色彩搭配、纹样寓意，服饰整体艺术特色等）

肚兜，是中国传统服饰中护胸腹的贴身内衣，古称兜肚，上面用布带系在脖颈上，下面两边有带子系于腰间。此件肚兜中心处以平（瓶）安富贵（牡丹）、凤穿牡丹的满地式装饰来表达富贵满堂的寓意，以及用连生贵子的纹样表现对子嗣和生育的祈盼。通过蓝色刺绣纹样与杏黄色底布的强烈色彩对比，营造出温情含蓄的装饰效果。打籽绣是较古老的针法，有满地打籽与露地打籽绣之分，工艺讲究粒子形态的匀称饱满，以“籽”的繁茂来寄寓多子多孙。此件肚兜衣长 38.5cm，宽 40cm，且备有长 35cm 的带子，穿着时两根带子系于身后。此件肚兜为扇形形制，一般为成年女性所用，且装饰华丽的肚兜常用于富贵人家的女子穿着。

2 基本信息及尺寸表





民族	汉族	支系	
时代	19 世纪中期	材质	丝绸

数量（单位）	1 件	实际数量	1
收购地点		藏品地点	北京服装学院民族服饰博物馆
收购时间		收购价格	
重量		完残度	肚兜边缘黑色丝绸滚边破损，肚兜里子有污渍，比较完整。

尺寸测量表（厘米）					
衣长	38.5	衣宽	40	领口宽	7
衣带长	35				

注：尺寸测量表的内容请根据所测服饰款式及部位自行填写

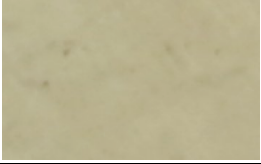
3 色彩色度值测量

色彩 取样 位置	取样照片	色卡体系	
		PANTONE 色	COLOR GUIDE 中国の传统色
面料		14-1041 TPX Golden Apricot	蛋黄 DIC-C150
黑边		19-0000 TPX Raven	百草霜 DIC-C303
里子		14-0826 TPX Pampas	小鸡黄 DIC-C156
衣带		15-4415 TPX Milky Blue	竹月色 DIC-C248

4 款式结构矢量图（结构图需标注详细单位尺寸，具体要求请参考“附件一民族服饰博物馆藏品款式图绘制及标注尺寸要求”，并单附文件夹上交）

藏品结构正视图：

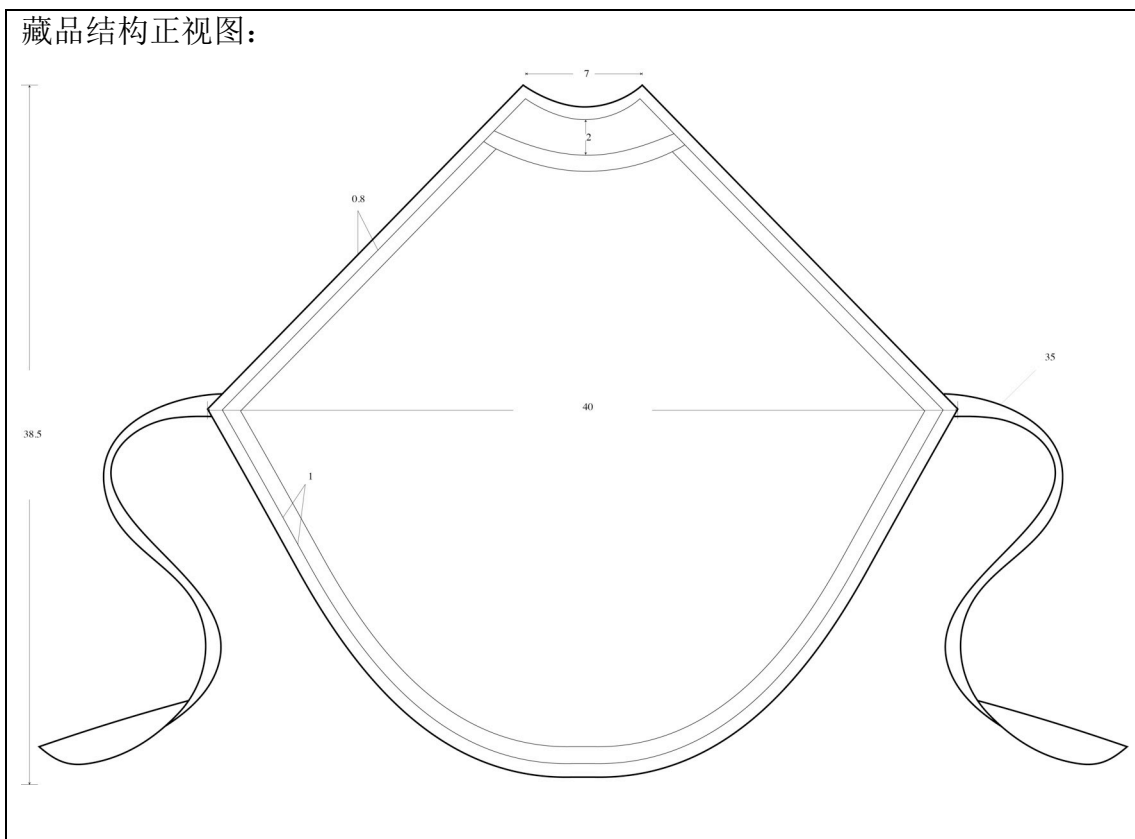

5 图案纹样（细节照片需单附文件夹）

图案名称	图案细节照片	图案分析及其寓意
凤穿牡丹		民间常把以凤凰、牡丹为主题的纹样，称之为“凤穿牡丹”、“凤喜牡丹”及“牡丹引凤”等。凤为鸟中之王；牡丹为花中之王，寓意富贵。丹、凤结合，象征着美好、光明和幸福，所以，凤穿牡丹常被人们视为祥瑞、美好、富贵的象征。

6 刺绣工艺（细节照片需单附文件夹）





刺绣种类	刺绣细节照片	刺绣工艺分析
三蓝绣		三蓝绣是采用多种深浅不同的蓝色绣线来进行刺绣，其色彩过渡柔和，格调清新高雅，颇受人们的青睐和喜爱。三蓝绣受青花瓷的影响而产生，二者在色彩风格上有异曲同工之妙。实际上，不只三种蓝色，甚者可达十几种颜色。又有“三绿”、“三红”、“三黄”等不同名目，道理相同。但在数量上还是以三蓝绣为最多，使用最为普遍，格调意境也最为突出。







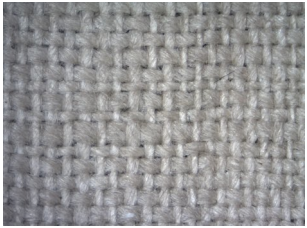





打籽绣		<p>打籽绣的绣面由一个个球结构成，因为每绣出一针需要打一粒球结，所以被称为打子绣，又称结子绣。一个图案至少需要打出几千甚至上万个球结。打子绣的绣线多采用棉线，需粗细均匀，精品打子绣只用两根绣线，打出的结饱满细腻、个体匀称，画面立体感十足。破丝绣，即将一根丝线破为八股或十二股的细丝，再穿针刺绣，运针是单针单线，排列均匀，丝络光亮平滑。图案效果十分精致。其另一特点是以剪纸做底样，绣品呈立体感。</p>
-----	---	---

7 材质

部位	材质说明
面料	杏黄色素绸
里料	淡黄色棉布

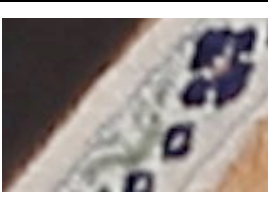
8 材料组织结构描述 (显微照片原图需单附文件夹上交)

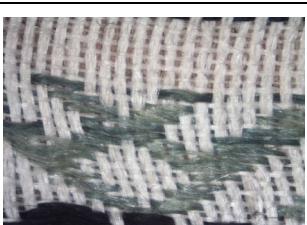
测量部位	部位照片	显微照片	说明
面料			35 倍放大显微照片
里料			35 倍放大显微照片
黑色边饰			35 倍放大显微照片

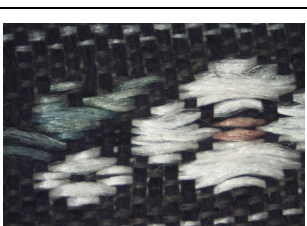
打籽绣			35 倍放大显微照片
带子			35 倍放大显微照片
破线绣			35 倍放大显微照片
盘金绣			35 倍放大显微照片
绦子边 1			35 倍放大显微照片
绦子边 2			35 倍放大显微照片
绦子边 3			35 倍放大显微照片

9 完残度描述

肚兜边缘黑色丝绸滚边破损，肚兜里子有污渍。

10 藏品着装示意图及图片来源（原图需单附文件夹上交）



民国十六年《图画时报》美女画家张曼拍摄（照片来源：孔夫子旧书网）



裹脚老太太做肚兜



儿童穿着肚兜照片（图片来源：中国收藏热线）

提用登记记录

提用日期	提用目的	提用人	归还日期	归还签字
2015/5/26	数据库需要测量	谢菲	2015/5/26	谢菲