



北京服装学院民族服饰博物馆

# 重点藏品信息表

原 名：白裤瑶白色土布刺绣五指纹男短裤

标准名：

总账号：

分类号：AG1Z-2

藏品分类：服饰》配饰

提用人：谢涛

联系方式：18210328068

提用日期：2015-5-28

提用人详细信息：

（请在下面详细填写提用人院系、专业、研究方向、导师、联系方式、提用目的）

院系： 研究生部                      专业： 中国少数民族艺术

---

导师： 谢静

---

提用目的： 民族服饰博物馆数据库研究

---

## 1 藏品描述

藏品照片正视图：



藏品整体描述文字：（此处为服饰整体描述，含服饰的基本尺寸，款式结构特征，面料，制作工艺，色彩搭配、纹样寓意，服饰整体艺术特色等）

馆藏的这件裤子用白棉布做成，为了增加裤子穿着行走的舒适性，特意在裤裆中部加缝一布片增加裆量，使裤裆呈三角形，裆量非常肥大。裤长 68 厘米，裤腰围度约 90 厘米，用土布裁剪成带子做腰带系紧。裤口短小，宽 16.5 厘米，长度仅至膝盖。盛装于裤口正面绣 5 条手指形花纹，又称“五指印”。五指印顶端绣有“米”字型纹样，裤口两边贴缝一块长约 30 厘米、宽 7 厘米的橘红色几何纹样刺绣镶边，既有装饰作用，又增加裤口牢固度。白裤瑶裤口刺绣的五指形红色花纹也有一段凄美的故事：传说百余年前，白裤瑶抗争吐司压迫，其首领瑶王为保卫民族尊严和自己的家园，奋勇拼搏流血后依然单膝跪地、手撑膝盖英勇战斗，血手印于裤膝上，后壮烈牺牲。白裤瑶人们把象征着五个手指的红色图案绣于裤膝上，也为表示瑶族子孙对先辈英雄寄托的哀思。而白裤瑶妇女服饰背后的方形纹样，传说也是为了铭记古时被土司抢走瑶王印的屈辱历史。

## 2 基本信息及尺寸表

民族	白裤瑶族	支系	
时代		材质	
数量（单位）	1	实际数量	1
收购地点		藏品地点	民族服饰博物馆
收购时间		收购价格	
重量		完残度	完整

尺寸测量表（厘米）

--	--	--	--	--	--

注：尺寸测量表的内容请根据所测服饰款式及部位自行填写

### 3 色彩色度值测量

色彩取样位置	照片	潘通色彩体系	中国传统色色彩体系
裤子主体色		11-4800tpx blanche blanc	立德粉 DIC-C164
灰色		13-0905 tpx birch	DIC-C103 浅棕灰
裤子五指印颜色		16-1364 tpx vibrant orange	柿子色 DIC-C51
裤脚戳纱绣		17-5335 tpx spectra green	钛青 DIC-C272
深蓝色		19-3920 tpx peacoat	藏蓝色 DIC-C273
绑腿上的黄色		14-0756 tpx empire yellow	槐黄 DIC-C151

绑腿上的白色		11-4201 tpx cloud dancer	立德粉 DIC-C164
--------	---	--------------------------	-----------------

**4 款式结构矢量图**（结构图需标注详细单位尺寸，具体要求请参考“附件一民族服饰博物馆藏品款式图绘制及标注尺寸要求”，并单附文件夹上交）

藏品结构正视图：

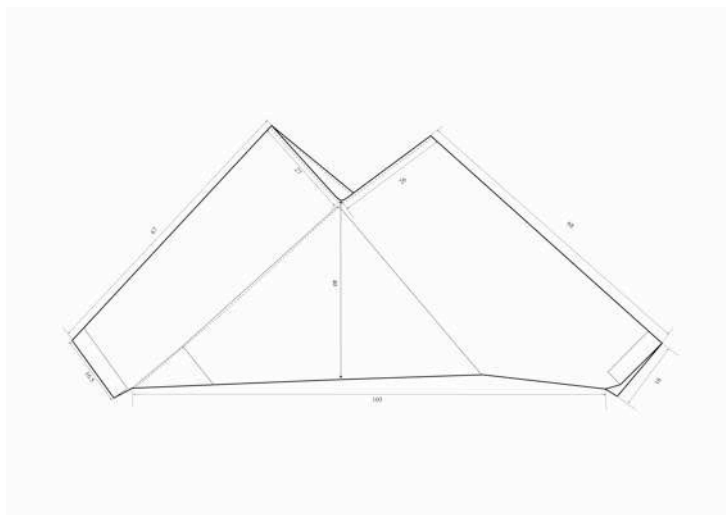



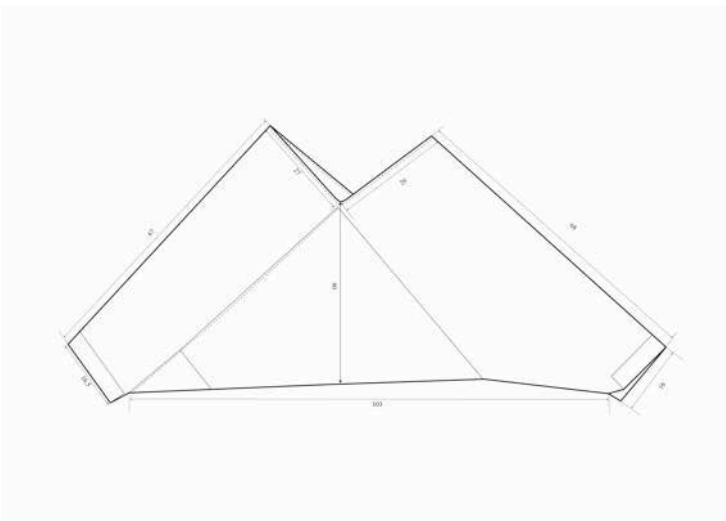



藏品结构背视图：

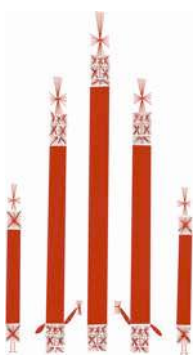



**5 图案纹样**（细节照片需单附文件夹）

图案名称	图案分析及其寓意	照片	线描图
------	----------	----	-----

五指印	<p>“五指印”是白裤瑶最具代表的刺绣纹样之一，鲜红的五个手指纹样刺绣于洁白的及膝裤子上，虽然不是具象的手掌，但是却极其醒目。主体五个长方形刺绣纹样，在长方形上有一个“花纹”和“米字纹”，在“食指”和“无名指”的下方分别装饰着两个“勇士纹”。白裤瑶人用这种具有强烈视觉冲击力的方式来表达对瑶王的崇拜和纪念，同时，也时刻提醒后人不忘先祖经历过的灾难，珍惜现在得来不易的生活。（《南丹白裤瑶刺绣研究》_刘晶）</p>		
勇士纹	<p>“勇士纹”是“组合花纹”与象征勇士的两支手臂共同组成的。在“勇士纹”上，用简练的线条，抽象的概括一支手臂下垂，一支手臂高高的举起镰刀的白裤瑶汉子的形象。他们举起手中的武器，誓死保护自己的家园，威武不屈、永不退缩！也有人说“勇士纹”也是一只昂扬的公鸡，举起镰刀是手臂就是高高扬起的鸡头，垂下的手臂就是硕大的鸡尾，它就是守护家园的斗士，时刻警惕着四周的动静。（《南丹白裤瑶刺绣研究》_刘晶）</p>		
米纹	<p>米纹：“米字纹”纹样形状为汉字中的“米”字，它又称“蜘蛛纹”，它一般与“组合花纹”一起绣在女子服装的下摆处。称为“蜘蛛纹”还有一段来历。相传，白裤瑶瑶王在与莫氏土族的战役中，因为瑶王印被偷，无法号令三军，无奈败仗逃到瑶山上。在后追兵，前有悬崖的危险情景下，四处躲藏不得就藏在了悬崖边一个山洞中。而在洞口成千上万只蜘蛛，就在瑶王躲藏在洞中之后，在洞口结满了蜘蛛网，封住了洞口；于是，追兵因为蛛网的掩盖没有找到瑶王。为了记住蜘蛛的救命之恩，白裤瑶就把象征蜘蛛的蛛网绣在了自己的服装上，这就是“蜘蛛纹”。（《南丹白裤瑶刺绣研究》_刘晶）</p>		

鸡仔纹	鸡仔花：白裤瑶对鸡十分崇拜，在过去，瑶山姑娘就拿未下过蛋的小鸡做嫁妆，村里人给铜鼓安名也要用鸡来祭奠，结婚时唱的歌也有歌颂公鸡的，可见白裤瑶人对鸡纹样的喜爱和崇拜之情。（《白裤瑶服饰图案研究》_栾龙威）		
-----	---	--	---

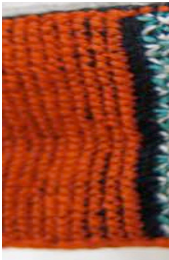
## 6 刺绣工艺（细节照片需单附文件夹）

刺绣种类		刺绣位置
挑绣	挑绣也叫“挑花”、“十字绣”、“十字挑花”等，白裤瑶女子挑绣技艺高超，挑绣出来的图案细腻精美，风格古朴自然。挑绣以经纬组织点为参考依据，扣绣“十”字，即所谓的“数丝而绣”，用无数个“十”字鳞列出变化无穷的纹样。（《南丹白裤瑶刺绣研究》_刘晶）	
戳纱绣	戳纱绣又称“纳绣”、“纳纱”或“穿纱”，是一种传统刺绣工艺，从字面意思就可以理解这种绣法最主要的手法就是把布料纱线挑起，然后将不同颜色的绣线，通过针，穿绣在布料上，来形成不同于的图案。“戳纱绣”流行于清朝嘉庆年间。（《南丹白裤瑶刺绣研究》_刘晶）	

## 7 材质

材质大类	棉
详细材质	

## 8 材料组织结构描述（显微照片原图需单附文件夹上交）

显	部位	显微镜图
---	----	------

微  
镜  
放  
大  
图





### 9 完残度描述

完整。

### 10 藏品着装示意图及图片来源（原图需单附文件夹上交）





图片来源: <http://www.cuaes.org>

### 提用登记记录

提用日期	提用目的	提用人	归还日期	归还签字
2015-9	测量数据	谢涛	2015-9	谢涛